

Urban: Gratar FONTA URBAN patrat EUROPE Dext.472X472, PL 372x372 D400 (F0017)

F0017

472 mm
LUNGIME

80 mm
ÎNĂLȚIME

472 mm
LĂȚIME



UTILIZARE:

Capacele și gratarele din clasa D400 sunt destinate zonelor de circulație publică. Pot fi amplasate pe acostamente, parcări și spații de staționare pentru toate tipurile de vehicule rutiere.

CONDIȚII DE CALITATE:

- SR EN 124-2
- Regulament EU Nr. 305/2011
- Declarație de performanță

AVANTAJE:

- Utilizare în zone industriale
- Ușor de manipulat și de montat
- Durată mare de viață
- Raport echilibrat între clasa de sarcină și masa produsului

DURATĂ DE VIAȚĂ:

- 50 ani - cu respectarea instrucțiunilor de montare, depozitare și exploatare.

MONTAJ

Montajul și punerea în funcțiune se va face doar în zonele conforme clasei de sarcină a produsului, de către personal specializat.

- !** Pentru un montaj eficient, recomandăm folosirea etanșantului Standart Park G12M29-C. Este utilizat pentru sigilarea rigolelor, țevilor și sistemelor pentru drenaj;
- Durată întărire: 24h/2-3 mm
 - Rezistență la temperatură: -40° C până la +70° C
 - Temperatura de procesare: +5° C până la +40° C



- Pastă sigilare BASIC (etanșant) rigole PP-FB-PB, tub, 310 ml (G12M29-C)

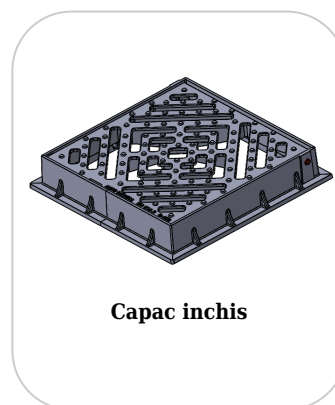
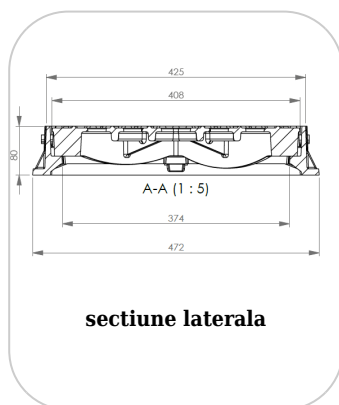
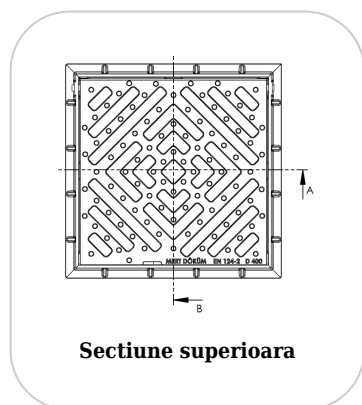

CARACTERISTICI

Nume produs	Gratar FONTA URBAN patrat EUROPE Dext.472X472, PL 372x372 D400 (F0017)
Cod produs	F0017
EAN	6426282034634
Categorie	Gratare Geiger din fonta (A15 - D400)
Brand	Urban
Greutate	27.00 kg
Disponibilitate stoc	La comanda
Inaltime (H), mm	80
Diametru interior / pasul liber (mm)	372x372
Diametru exterior (mm)	-
Clasa de Sarcina	D400
Material Produs	Fonta
Sistem de Fixare	Balamale
Garantie, luni	24
Producator	Mert Dokum